

B22

köster



La Misión

- El mercado demanda máquinas contadoras de doble cabezal que puedan personalizarse ampliamente en diversas configuraciones.
- Se hace hincapié en la facilidad con que las versiones pueden adaptarse a los procesos y necesidades del cliente.

La Solución

- Nuestra nueva máquina contadora universal de doble cabezal Köster HPC B22.
- Muy personalizable.
- Compatible con todos los discos de conteo de nuestra gama.

Las Ventajas

- Alta eficiencia - Funcionamiento sencillo
- Alta precisión - 99%
- Alta flexibilidad - Gama de 35 - 500 g/m².
- Alta durabilidad - Construcción sólida y de alta calidad
- Alta rentabilidad - Bajos costes de mantenimiento

Los Sustratos

- Productos a base de celulosa
- Productos de algodón
- Productos a base de cartón
- Productos a base de polímeros
- Productos recubiertos
- Productos híbridos
- Productos laminados
- Y mucho más

B22

El Cabezal de Conteo

- Suspensión neumática Köster en lugar de la compensación de peso mecánica convencional.
- Ajuste rápido y sencillo del peso del cabezal de conteo, la potencia de vacío y la fuerza de prensado de las placas de prensado mediante reguladores de presión independientes.

La Máquina Estándar

- Cabezal de conteo izquierdo:
 - Fijo.
 - Posición de conteo angular.
- Cabezal de conteo derecho:
 - Móvil.
 - Ajustable eléctricamente al tamaño del formato.
 - Detección controlada por sensor láser del posicionamiento si se supera la longitud de la resma.
- Topes de alineación grandes y sólidos en los cabezales contadores.
- Posibilidad de instalar topes de alineación adicionales entre los cabezales contadores y junto a ellos.
- Listo para usar con discos C "contador de esquinas" o S "contador de bordes":
 - Ambos cabezales pueden equiparse independientemente con discos "C" o "S".
- Mesa sopladora:
 - Aluminio anodizado duro.
 - Microperforado.
- Puesta en marcha Plug & Play.
- Ubicación de la impresora integrada en el chasis de la máquina.
- Tensión de alimentación estándar Monofásico 230V-AC / 50-60Hz.

La Operación

- Dirección de conteo de arriba abajo.
- La mejor ergonomía para el operario.
- Amplio rango de ajuste de la altura de trabajo 790 - 1100 mm.
- Manipulación de productos precisa y rápida.
- No necesita adaptadores.
- Sólidos topes de alineación en los cabezales de conteo.
- Interfaz HMI fácil de usar con interfaz de usuario de una sola página.

El Diseño de la Máquina

- Todos los componentes instalados son productos de alta calidad de fabricantes mundiales.
- El diseño de la máquina garantiza un mantenimiento sencillo y bajos costes de mantenimiento, así como la máxima disponibilidad de la máquina.
- El alto rendimiento y la disponibilidad de la máquina se deben a su construcción robusta y precisa en acero y aluminio.

Las Opciones

- Insertador de pestañas.
- Longitud mín. de formato 210 mm sin insertador de pestañas.
- Longitud mínima de formato 250 mm con insertador de pestañas en el lado izquierdo.
- Barras de alineación lateral retráctiles. Unidad de estampación lateral.
- Compresor integrado.
- Ruedas.
- Kit de impresora.
- Extensión de garantía 24 meses excepto piezas de desgaste.

Las Funciones

- **Conteo:**
La capa está completamente contada.
- **Comparar:**
Los resultados se comparan con el número preseleccionado y, si no coinciden, se muestra una alarma visual.
- **Conteo de lotes:**
Un número preseleccionado puede contarse fácilmente en una resma. El disco de conteo se utiliza para la separación a fin de proporcionar al operario un hueco para separar fácilmente las resmas.
- **Conteo de seguridad:**
Los resultados se comparan con el número preseleccionado; si no coinciden, el producto no se libera automáticamente.
- **Conteo de diferencias:**
Se compara una cantidad preseleccionada con el número de piezas de la capa. Las cantidades en exceso o en defecto pueden retirarse o colocarse en la resma según instrucciones guiadas para formar la cantidad requerida. El disco de conteo se utiliza para la separación a fin de proporcionar al operario un hueco para retirar fácilmente la cantidad sobrante.

B22

Versión estándar

- Cabezal de conteo derecho móvil.
- El cabezal de conteo móvil es accionado por motor hasta la posición deseada según los ajustes del programa.



Las versiones de doble cabeza

B22 RMH1

Con manivela

- Cabezal de conteo izquierdo fijo, cabezal de conteo derecho móvil.
- El cabezal de conteo móvil se posiciona manualmente mediante la manivela.
- Indicación milimétrica mecánica para el control de posición en la manivela.



Las versiones de doble cabeza

B22 RMH2

Con dos cabezales móviles

- El cabezal de conteo izquierdo es móvil, el derecho es fijo.
- Ambos cabezales de conteo se desplazan por motor a las posiciones deseadas según los ajustes del programa.

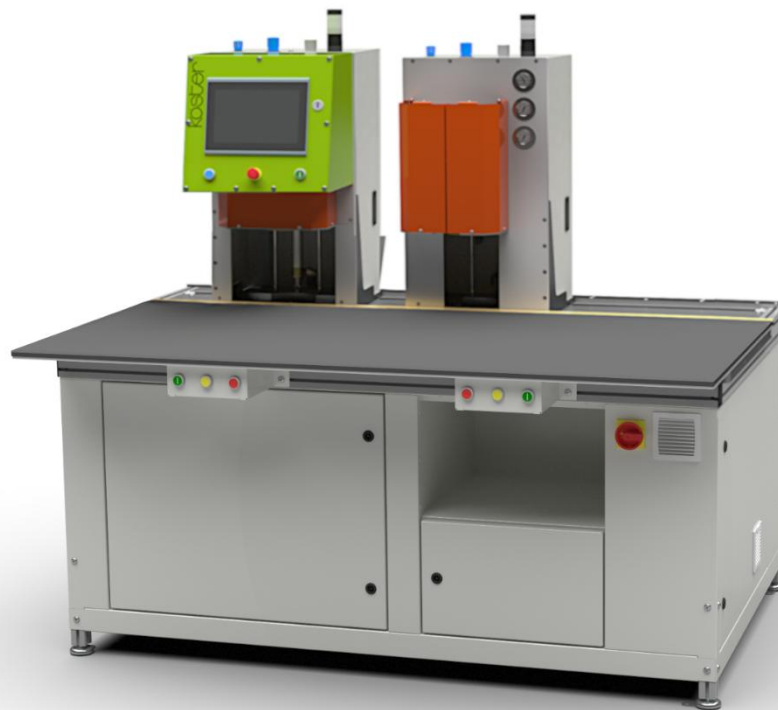

Las versiones de una cabeza

B22 -10

Versión estándar

- Un cabezal de conteo izquierdo.
- El cabezal de conteo es fijo, no móvil.



Las versiones de una cabeza

B22 -10M

Versión de borde lateral

- Un cabezal de conteo centrado.
- El cabezal de conteo es fijo, no móvil.

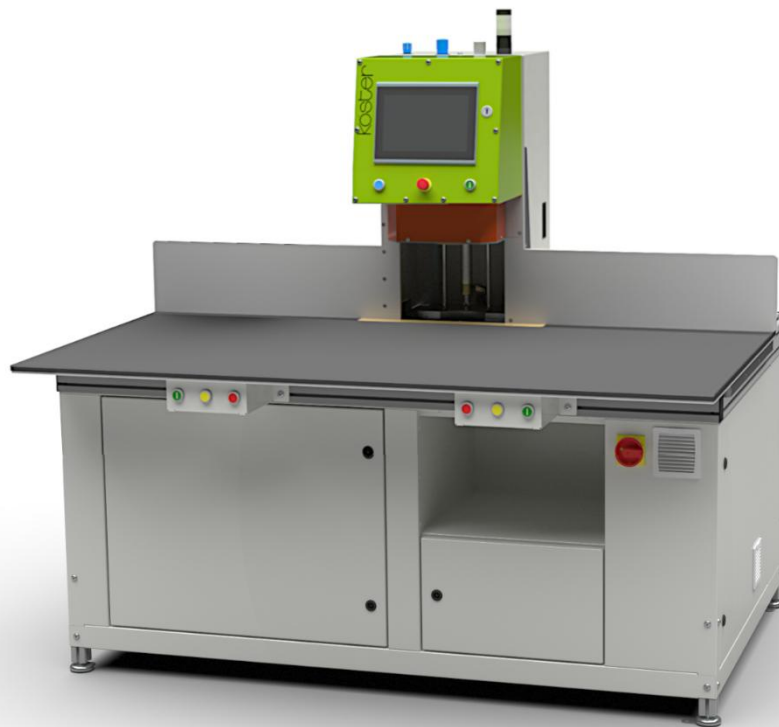

B22

- Suspensión neumática Köster en lugar de la compensación de peso mecánica convencional.
- Ajuste rápido y sencillo del peso del cabezal de conteo, la potencia de vacío y la fuerza de prensado de las placas de prensado mediante reguladores de presión independientes.
- Velocidad de conteo máxima estándar, la más alta del mercado:
 - 2000 rpm / min. (discos de 6 segmentos = 12.000 hojas / min.).
 - Compatible con discos de 3,4 y 6 segmentos.
- Gama GSM 35 g/m² - 500 g/m², la gama GSM más amplia disponible en el mercado:
 - Discos disponibles para una amplia gama de sustratos.
- Accionamientos de última generación:
 - Disponibilidad de torque independiente de la velocidad.
 - Sin bloqueo del disco a bajas revoluciones durante la dosificación o el conteo.
 - Parada precisa.
 - Sin sobre conteo, elimina el riesgo de sobre conteo cuando se adquiere el valor preestablecido.
- Dependiendo del sustrato, los cabezales de conteo pueden equiparse en paralelo con discos S:
 - Posición de conteo de bordes y esquinas con un tipo de disco.
- Cabezales de conteo capsulados:
 - Reducción de la contaminación acústica.
 - Las placas de presión están integradas en las carcasas de los cabezales de conteo.
- Gestión de acceso de usuarios totalmente integrada:
 - Acceso de usuarios según distintos niveles de usuario.
- Precisión incomparable:
 - Base de acero monobloque para asegurar la rigidez de la máquina.
- Espacio para una impresora integrada en el bastidor de la máquina.

Especificaciones técnicas

B22

Dimensiones	Long.	Anch.	Alt.			
En total (mm):	1680	1270	1644 - 1931			
Mesa (mm):	1680	900				
Altura de trabajo (mm):	790 - 1100					
Peso de la máquina (kg):	400 - 500					
Suministros						
Eléctrico:	Monofásico 230V-AC / 50-60Hz / fusible de reserva máx. 16A / corriente de carga completa 15A					
Neumática:	Mín. 6 bar / sin aceite ni agua / consumo 400 l/h					
Altura de la capa						
Min. (mm):	10					
Máx. (mm):	200					
	Estándar		Un insertador		Dos insertadores	
Conteo de esquinas	Long.	Anch.	Long.	Anch.	Long.	Anch.
Formato min. (mm):	295	80	295	80	295	80
Formato máx.(mm):	1090	900	1090	900	1090	900
	Estándar		Un insertador		Dos insertadores	
Conteo de bordes	Long.	Anch.	Long.	Anch.	Long.	Anch.
Formato min. (mm):	295	80	300	80	350	80
Formato máx.(mm):	1680	900	1680	900	1680	900
*Según el producto que se vaya a procesar.						

Las características únicas

B22

Ajuste del peso del cabezal de conteo, la potencia de vacío y la fuerza de prensado de las placas de prensado mediante reguladores de presión.

El cabezal de conteo encapsulado para reducir el ruido durante el conteo.

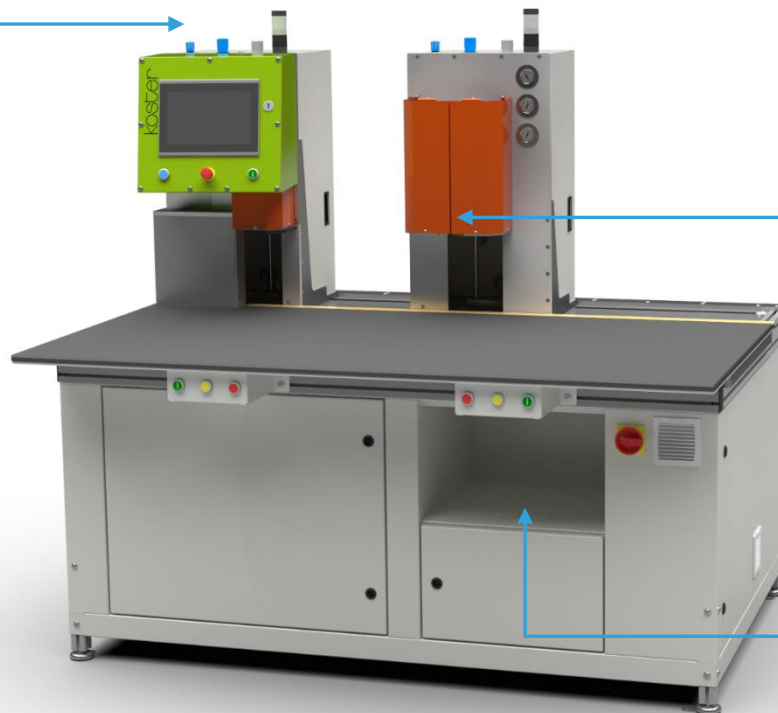

Espacio en el bastidor de la máquina para instalar una impresora.

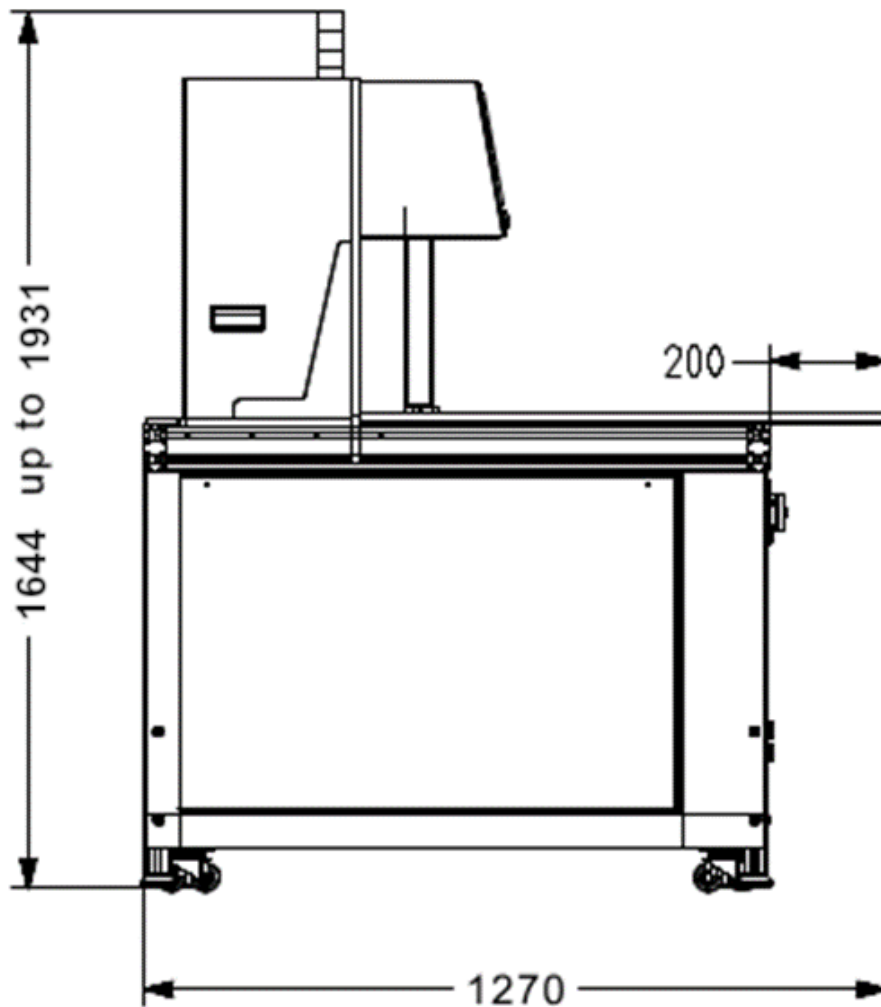

Especificaciones técnicas

B22

Tecnología de conteo	Disco				
Dirección de conteo:	De arriba a abajo				
Velocidad	Máx. Rpm	Tipo	Segmentos	Hojas/Min	Hojas/Sec.
RPM nominal:	2.000	C,S	3	6.000	100
RPM nominal:	2.000	C,S	4	8.000	133
RPM nominal:	2.000	C,S	5	10.000	166
RPM nominal:	2.000	C,S	6	12.000	200
Dependiendo de la rigidez y la calidad de los productos, estos valores pueden variar durante el proceso.					
Sustratos procesables					
Industria monetaria:	Papel para billetes y documentos, estucado o no, polímeros, híbridos y mucho más.				
Industria de consumo:	Papel de consumo, estucado o sin estucar, laminado, plásticos, polímeros, cartones, cartulinas y mucho más.				
PLC Control					
Marca:	B&R				
Pantalla táctil:	HMI principal multilingüe de 10,1" con pictogramas				
Interfaces:	FTP (Client / Server)/USB/Profinet/Profibus/Ethernet-IP/EtherCat...				
Ruido de funcionamiento					
Max. dB(A) a 2000 rpm.:	78				
Condiciones ambientales			Mín.	Máx.	
Rango de temperatura recomendado (+°C):			15	35	
Rango de humedad relativa recomendada (%):			35	45	
Certificación	Declaración CE, de conformidad con todas las normas europeas aplicables.				

Diseño de la máquina

B22

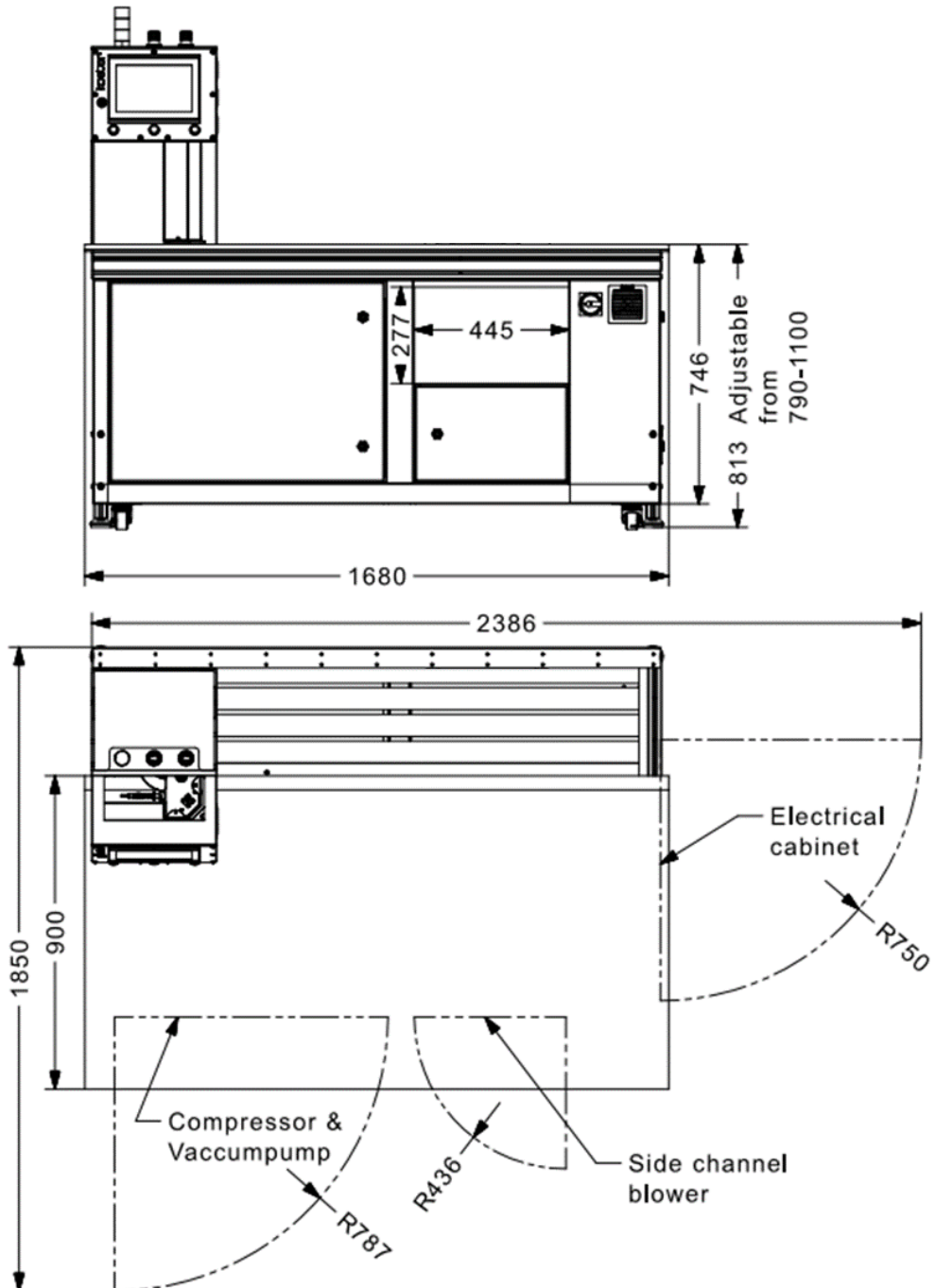

Información básica

Discos

- Los detalles de los valores GSM se basan en la experiencia y las pruebas. Dependiendo de la rigidez del producto, estos valores pueden variar.
- Los discos de conteo de esquinas con fecha de fabricación más antigua se designan con 1xx,x para el diámetro en "mm" y/o "V8 - V15" según el tipo.
- Los discos de conteo de esquina de nueva producción se designan con "C1-Cx" según el tipo.
- Los discos de conteo de borde de nueva producción se designan con "S1-Sx" según el tipo.
- No se garantiza la vida útil de los discos de conteo, ya que el desgaste del abrasivo depende en gran medida del producto procesado.

Máquinas

- Los detalles de los valores GSM se basan en la experiencia y las pruebas. Dependiendo de la rigidez del producto, estos valores pueden variar.
- Los discos de conteo de esquinas con fecha de fabricación más antigua se designan con 1xx,x para el diámetro en "mm" y/o "V8 - V15" según el tipo.
- Los discos de conteo de esquina de nueva producción se designan con "C1-Cx" según el tipo.
- Los discos de conteo de borde de nueva producción se designan con "S1-Sx" según el tipo.
- No se garantiza la vida útil de los discos de conteo, ya que el desgaste del abrasivo depende en gran medida del producto procesado.

HPC – HIGH PERFORMANCE COUNTING



köster

Köster GmbH · Robert-Bosch-Straße 4 · D-74182 Obersulm-Willsbach
Telefon:+49(0)71344051 · E-Mail:service@koester-gmbh.de · Internet:www.koester-gmbh.de